

TXH形

定格絶縁電圧
DC 1,500V / AC 1,000Vに対応

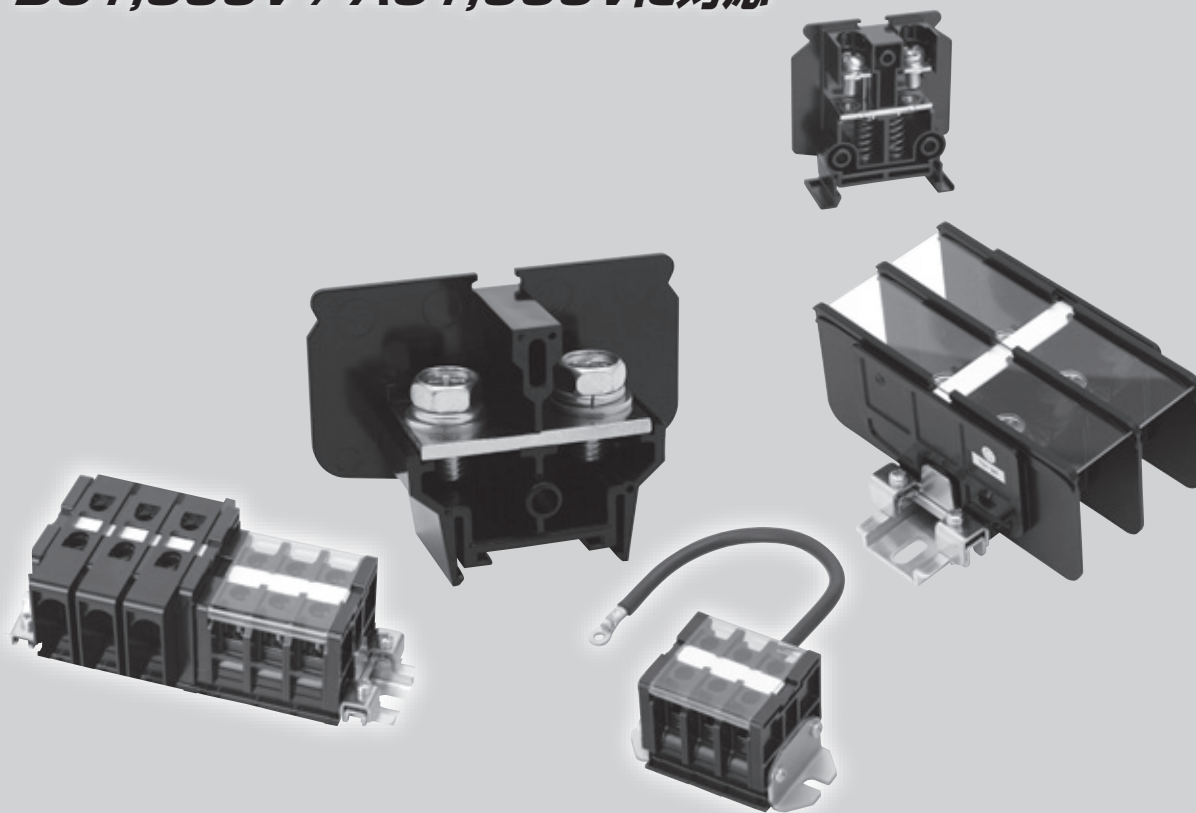

特長

高耐圧仕様

定格絶縁電圧 DC 1,500V / AC 1,000V
 商用周波耐電圧 AC 5,000V / 1分間を実現
 (IEC 60947シリーズに準拠)

高性能樹脂材料を採用

成形樹脂材料には、高性能の変性PPEを採用。
 (UL94 V-0クラス、比較トラッキング指数(CTI)
 600以上)

ワンタッチで単極ごとに DINレールへの着脱が可能

端子台外側にリブを設けたことにより、締金具を外さなくても、単極ごとの取り外しを容易に行うことが可能です。

※TXH-5.5、14のみ

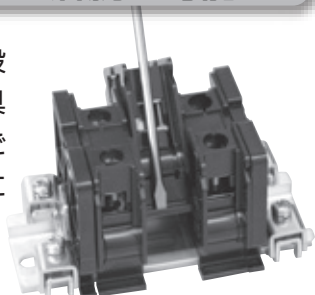

充電部に触れにくい安全構造

端子部は端子カバーがない状態でも充電部に触れにくい構造となっており、接触による感電事故を防ぎます。

※TXH-5.5、14のみ

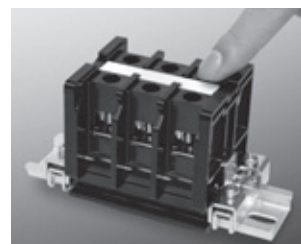

配線カバーで安全性を確保

配線カバーを装着することにより、絶縁キャップ無しで絶縁距離を保つことができます。

※圧着端子にはご使用の機器、電圧に適した絶縁保護を施工願います。
 ※配線カバー-TXH-□-CVは別途手配が必要です。
 ※TXH-5.5、14のみ



仕様（定格・性能／標準使用条件）

準拠規格：IEC 60947-7-1(2009)

項目		TXH-5.5	TXH-14	TXH-38F	TXH-60F
定 格	定格絶縁電圧	DC1,500V/AC1,000V			
	定格通電電流	30A	60A	132A	175A
	定格適合電線	2.0~5.5mm ²	5.5~14mm ²	14~38mm ²	38~60mm ²
	ねじサイズ	M4 × 8.5	M5 × 11	M8 × 16	
性 能	商用周波耐電圧	AC5,000V / 1分間			
	定格インパルス耐電圧	12kV			
	短時間耐電流	1mm ² 当たり 120A / 1秒間			
標準使用条件	周囲温度	-25~+50°C			
	相対湿度	45~85%			
	標 高	2,000m以下			

形式構成

TXH-5.5 RSC□10-XF-200

① ② ③ ④ ⑤ ⑥ 組立寸法

No.	項目	記号	内容
①	形式名	TXH-5.5	—
		TXH-14	—
		TXH-38F	—
		TXH-60F	—
②	色	無記入	黒
		R※1※2	赤
③	ねじの種類	無記入	鉄ねじ
		S※2	ステンレスねじ
④	配線カバー	無記入	なし
		C※2	あり
⑤	極数	1~最大※3	詳細はD53の組立寸法表をご参照ください。
⑥	レール指示	XD	TXB-D形レール：穴あきレール(DINレール)
		XF	TXB-F形レール：Uカットレール(DINレール)
		KD※2	TKB-D形レール：穴あき強化レール(DINレール)
		S※2	シャフト組立

※1 特殊色。

※2 TXH-5.5、14のみ対応。

※3 最大極数はレール寸法600mm以内に組立つ極数より決定。
(600mmを超える場合はTKB-Dレール(レール寸法最長1,000mm)にて組立つ極数が最大)



TXH形

標準仕様品

TXH-5.5

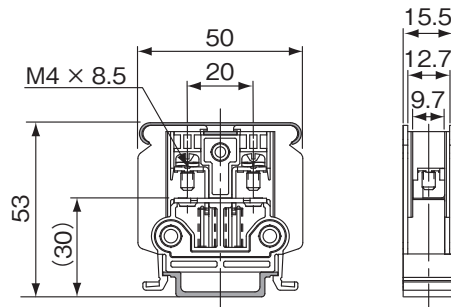
適合電線 2~5.5 mm²

●適合アクセサリ

ユニット	TXH-5.5
側板	TXHE-5.5
標準記号板	TUM-2
標準レール	TXB
締金具	TXL
カバー	TUC-8

●適合圧着端子

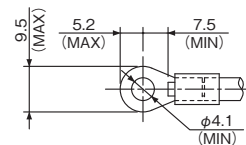

●配線カバー (TXH-CV) を取り付けた場合

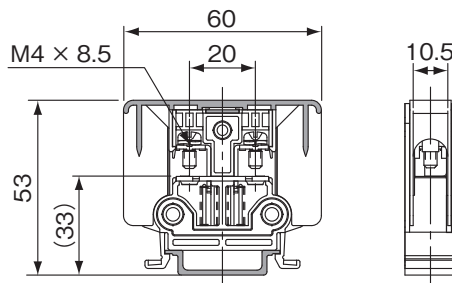

TXH-14

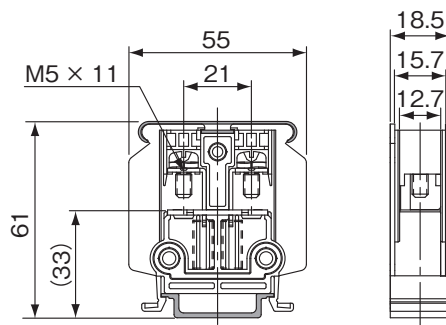
適合電線 5.5~14 mm²

●適合アクセサリ

ユニット	TXH-14
側板	TXHE-14
標準記号板	TUM-2
標準レール	TXB
締金具	TXL
カバー	TUC-8

●適合圧着端子

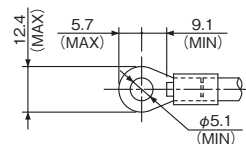

●配線カバー (TXH-CV) を取り付けた場合

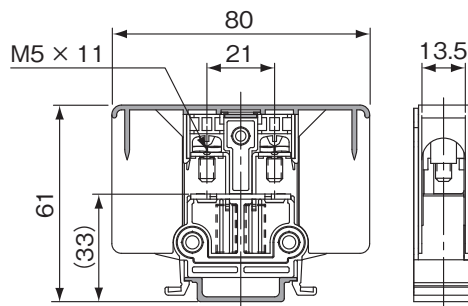

TXH-38F

適合電線 14~38 mm²

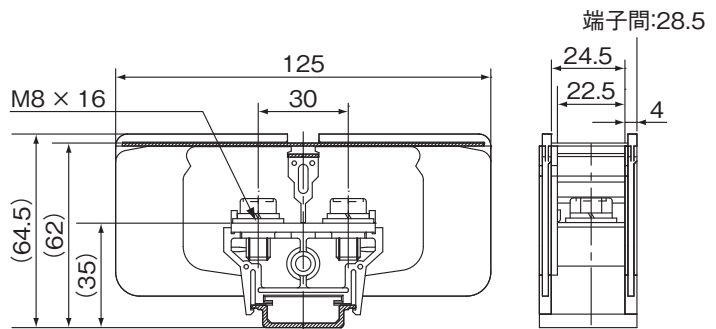

●適合アクセサリ-

ユニット	TX-38F CE
側板	TXE-38
標準記号板	TUM-2
標準レール	TXB
締金具	TXL
カバー	TXHC-38F付
セパレータ	TXH-38Fセパレータ付 (2枚)※

※ユニット数+1枚必要

●適合圧着端子

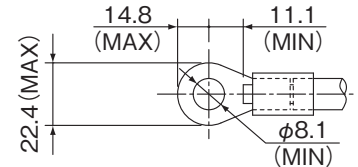

TXH-60F

適合電線 38~60 mm²

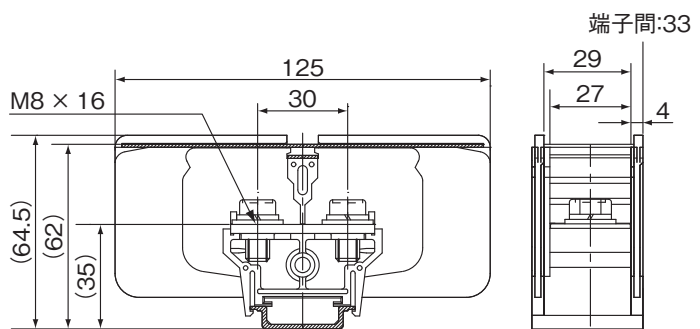

●適合アクセサリ-

ユニット	TX-60F CE
側板	TXE-38
標準記号板	TUM-2
標準レール	TXB
締金具	TXL
カバー	TXHC-60F付
セパレータ	TXH-38Fセパレータ付 (2枚)※

※ユニット数+1枚必要

●適合圧着端子

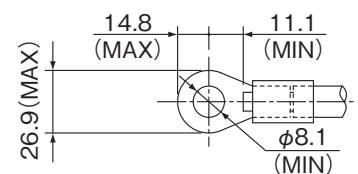

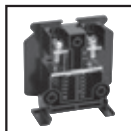

TXH形

組立寸法表

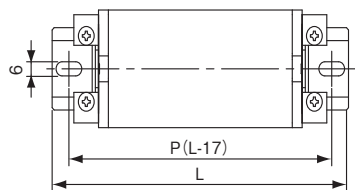

TXB-D又は、TKB-Dによる組立

極数	TXH-5.5		
	P	L	レール指示
1	60	77	XD・KD-4
2	60	77	XD・KD-4
3	80	97	XD・KD-5
4	100	117	XD・KD-6
5	120	137	XD・KD-7
6	140	157	XD・KD-8
7	140	157	XD・KD-8
8	160	177	XD・KD-9
9	180	197	XD・KD-10
10	200	217	XD・KD-11
11	200	217	XD・KD-11
12	220	237	XD・KD-12
13	240	257	XD・KD-13
14	260	277	XD・KD-14
15	280	297	XD・KD-15
16	280	297	XD・KD-15
17	300	317	XD・KD-16
18	320	337	XD・KD-17
19	340	357	XD・KD-18
20	340	357	XD・KD-18
21	360	377	XD・KD-19
22	380	397	XD・KD-20
23	400	417	XD・KD-21
24	400	417	XD・KD-21
25	420	437	XD・KD-22
26	440	457	XD・KD-23
27	460	477	XD・KD-24
28	480	497	XD・KD-25
29	480	497	XD・KD-25
30	500	517	XD・KD-26
31	520	537	XD・KD-27
32	540	557	XD・KD-28
33	540	557	XD・KD-28
34	560	577	XD・KD-29
35	580	597	XD・KD-30
36	600	617	KD-31
37	620	637	KD-32
38	620	637	KD-32
39	640	657	KD-33
40	660	677	KD-34
41	680	697	KD-35
42	680	697	KD-35
43	700	717	KD-36
44	720	737	KD-37
45	740	757	KD-38
46	760	777	KD-39
47	760	777	KD-39
48	780	797	KD-40
49	800	817	KD-41
50	820	837	KD-42
51	820	837	KD-42
52	840	857	KD-43
53	860	877	KD-44
54	880	897	KD-45
55	900	917	KD-46
56	900	917	KD-46
57	920	937	KD-47
58	940	957	KD-48
59	960	977	KD-49
60	960	977	KD-49
61	980	997	KD-50

極数	TXH-14		
	P	L	レール指示
1	60	77	XD・KD-4
2	80	97	XD・KD-5
3	100	117	XD・KD-6
4	120	137	XD・KD-7
5	140	157	XD・KD-8
6	140	157	XD・KD-8
7	160	177	XD・KD-9
8	180	197	XD・KD-10
9	200	217	XD・KD-11
10	220	237	XD・KD-12
11	240	257	XD・KD-13
12	260	277	XD・KD-14
13	280	297	XD・KD-15
14	300	317	XD・KD-16
15	320	337	XD・KD-17
16	340	357	XD・KD-18
17	360	377	XD・KD-19
18	380	397	XD・KD-20
19	380	397	XD・KD-20
20	400	417	XD・KD-21
21	420	437	XD・KD-22
22	440	457	XD・KD-23
23	460	477	XD・KD-24
24	480	497	XD・KD-25
25	500	517	XD・KD-26
26	520	537	XD・KD-27
27	540	557	XD・KD-28
28	560	577	XD・KD-29
29	580	597	XD・KD-30
30	600	617	KD-31
31	620	637	KD-32
32	620	637	KD-32
33	640	657	KD-33
34	660	677	KD-34
35	680	697	KD-35
36	700	717	KD-36
37	720	737	KD-37
38	740	757	KD-38
39	760	777	KD-39
40	780	797	KD-40
41	800	817	KD-41
42	820	837	KD-42
43	840	857	KD-43
44	860	877	KD-44
45	880	897	KD-45
46	880	897	KD-45
47	900	917	KD-46
48	920	937	KD-47
49	940	957	KD-48
50	960	977	KD-49
51	980	997	KD-50

極数	TXH-38F		
	P	L	レール指示
1	60	77	XD-4
2	100	117	XD-6
3	120	137	XD-7
4	160	177	XD-9
5	180	197	XD-10
6	200	217	XD-11
7	240	257	XD-13
8	260	277	XD-14
9	300	317	XD-16
10	320	337	XD-17
11	360	377	XD-19
12	380	397	XD-20
13	400	417	XD-21
14	440	457	XD-23
15	460	477	XD-24
16	500	517	XD-26
17	520	537	XD-27
18	560	577	XD-29
19	580	597	XD-30

極数	TXH-60F		
	P	L	レール指示
1	80	97	XD-5
2	100	117	XD-6
3	140	157	XD-8
4	160	177	XD-9
5	200	217	XD-11
6	240	257	XD-13
7	260	277	XD-14
8	300	317	XD-16
9	340	357	XD-18
10	360	377	XD-19
11	400	417	XD-21
12	440	457	XD-23
13	460	477	XD-24
14	500	517	XD-26
15	540	557	XD-28
16	560	577	XD-29

※標準レールTXBの場合、レール指示は XD-□ となります。
 ※強化型レールTKBの場合、レール指示は KD-□ となります。

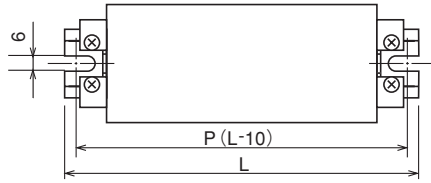

TXB-Fによる組立

極数	TXH-5.5		
	P	L	レール指示
1	55	65	XF-65
2	70	80	XF-80
3	85	95	XF-95
4	100	110	XF-110
5	115	125	XF-125
6	130	140	XF-140
7	145	155	XF-155
8	160	170	XF-170
9	175	185	XF-185
10	190	200	XF-200
11	210	220	XF-220
12	225	235	XF-235
13	240	250	XF-250
14	255	265	XF-265
15	270	280	XF-280
16	285	295	XF-295
17	300	310	XF-310
18	315	325	XF-325
19	330	340	XF-340
20	345	355	XF-355
21	365	375	XF-375
22	380	390	XF-390
23	395	405	XF-405
24	410	420	XF-420
25	425	435	XF-435
26	440	450	XF-450
27	455	465	XF-465
28	470	480	XF-480
29	485	495	XF-495
30	500	510	XF-510
31	520	530	XF-530
32	535	545	XF-545
33	550	560	XF-560
34	565	575	XF-575
35	580	590	XF-590

極数	TXH-14		
	P	L	レール指示
1	55	65	XF-65
2	75	85	XF-85
3	95	105	XF-105
4	110	120	XF-120
5	130	140	XF-140
6	150	160	XF-160
7	165	175	XF-175
8	185	195	XF-195
9	205	215	XF-215
10	220	230	XF-230
11	240	250	XF-250
12	260	270	XF-270
13	280	290	XF-290
14	295	305	XF-305
15	315	325	XF-325
16	335	345	XF-345
17	350	360	XF-360
18	370	380	XF-380
19	390	400	XF-400
20	405	415	XF-415
21	425	435	XF-435
22	445	455	XF-455
23	465	475	XF-475
24	480	490	XF-490
25	500	510	XF-510
26	520	530	XF-530
27	535	545	XF-545
28	555	565	XF-565
29	575	585	XF-585

極数	TXH-38F		
	P	L	レール指示
1	65	75	XF-75
2	95	105	XF-105
3	125	135	XF-135
4	150	160	XF-160
5	180	190	XF-190
6	210	220	XF-220
7	235	245	XF-245
8	265	275	XF-275
9	295	305	XF-305
10	320	330	XF-330
11	350	360	XF-360
12	380	390	XF-390
13	410	420	XF-420
14	435	445	XF-445
15	465	475	XF-475
16	495	505	XF-505
17	520	530	XF-530
18	550	560	XF-560
19	580	590	XF-590

極数	TXH-60F		
	P	L	レール指示
1	70	80	XF-80
2	105	115	XF-115
3	135	145	XF-145
4	170	180	XF-180
5	200	210	XF-210
6	235	245	XF-245
7	270	280	XF-280
8	300	310	XF-310
9	335	345	XF-345
10	365	375	XF-375
11	400	410	XF-410
12	435	445	XF-445
13	465	475	XF-475
14	500	510	XF-510
15	530	540	XF-540
16	565	575	XF-575

※標準レールTXBの場合、レール指示は XF-□ となります。

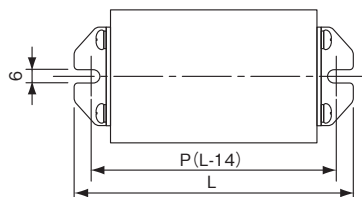

シャフト組立

極数	TXH-5.5	
	P	L
1	41.5	55.5
2	57	71
3	72.5	86.5
4	88	102
5	103.5	117.5
6	119	133
7	134.5	148.5
8	150	164
9	165.5	179.5
10	181	195
11	196.5	210.5
12	212	226
13	227.5	241.5
14	243	257
15	258.5	272.5
16	274	288
17	289.5	303.5
18	305	319
19	320.5	334.5
20	336	350
21	351.5	365.5

極数	TXH-14	
	P	L
1	44.5	58.5
2	63	77
3	81.5	95.5
4	100	114
5	118.5	132.5
6	137	151
7	155.5	169.5
8	174	188
9	192.5	206.5
10	211	225
11	229.5	243.5
12	248	262
13	266.5	280.5
14	285	299
15	303.5	317.5
16	322	336
17	340.5	354.5
18	359	373
19	377.5	391.5

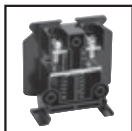

TXH形

端子台の構成

端子台の組み立てに必要な部品 (TXH-5.5、14)

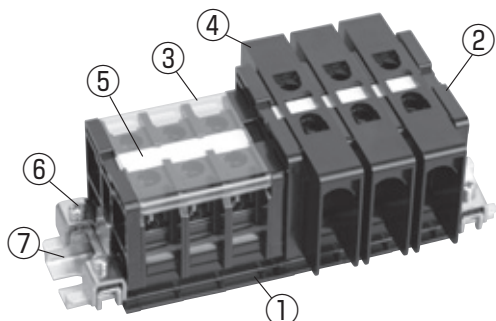

- ① ユニット部
- ② 側板(エンドプレート)
- ③ 端子カバー(定尺1,000mm)
- ④ 配線カバー
- ⑤ 記号板(定尺900mm)
- ⑥ 締金具
- ⑦ レール(定尺1,000mm)

アクセサリ(D56)をご確認の上、適合品の形式名でご注文ください。

端子台の組み立てに必要な部品 (TXH-38F、60F)

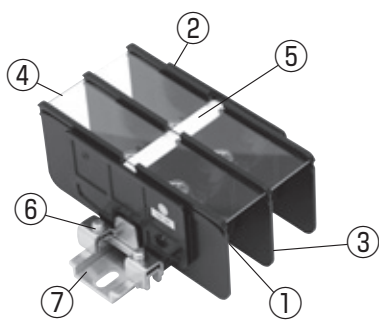

- ① ユニット部
- ② 側板(エンドプレート)
- ③ セパレータ
- ④ カバー
- ⑤ 記号板(定尺900mm)
- ⑥ 締金具
- ⑦ レール(定尺1,000mm)

アクセサリ(D56)をご確認の上、適合品の形式名でご注文ください。

取扱い注意事項

■使用上のご注意

- ・表示された定格の範囲でお使いください。
- ・接続ミスは事故につながりますので、十分に接続確認を行ってください。
- ・ご使用前に必ずリード線の断線等、異常がないことを確かめてください。
- ・高温、多湿、塵埃、腐食性ガス、振動衝撃など異常環境下での使用はお避けください。
- ・特殊な用途をご検討の際には、事前に十分ご検討ください。
- ・有機溶剤、油脂類等がかからない状態でお使いください。
- ・端子台へは引張り等の機械的ストレスのかからないよう配線願います。
- ・圧着端子にはご使用の機器、電圧に適した絶縁保護を施工願います。
(絶縁保護としてTXH-□-CVをご用意しております。)



TXH形

アクセサリ

締金具

●TXL

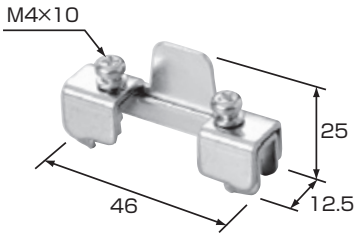

アルミレール (DINレール)

●TXB(標準)

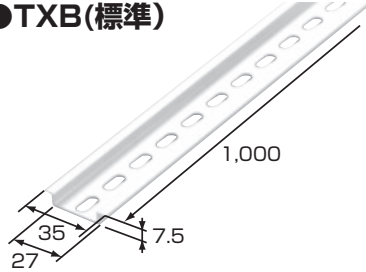

●TKB(強化形)

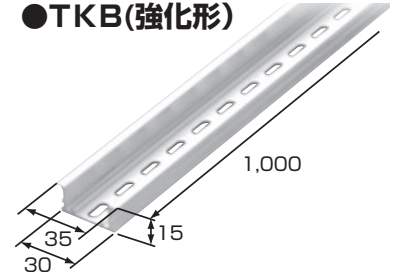

配線カバー

●TXH-□-CV

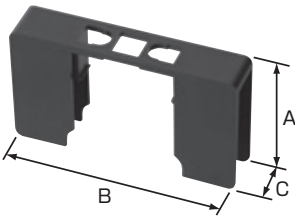

形式	TXH-5.5-CV	TXH-14-CV
A寸法	38	46
B寸法	60	80
C寸法	12.5	15.5

端子カバー

●TUC-8 TUC-8-VO



カバー

●TXHC

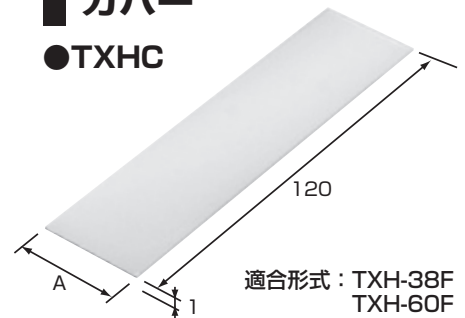

形式	TXHC-38F	TXHC-60F
A寸法	27.5	32

側板 (エンドプレート)

●TXHE/TXE

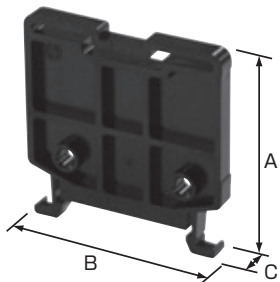

形式	TXHE-5.5	TXHE-14	TXE-38
A寸法	51	59	57
B寸法	50	55	80
C寸法	5	5	3

注)TXH-60Fの側板にはTXE-38をご使用ください。

セパレータ

●TXH-38Fセパレータ

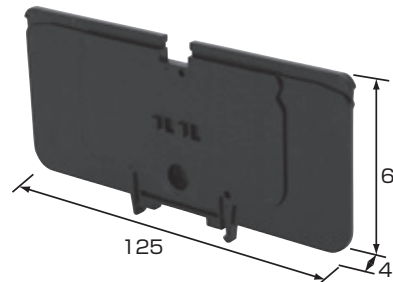

注)ユニット数+1枚
必要となります。
注)TXH-60Fには
TXH-38F
セパレータを
ご使用ください。

記号板 (マークバンド)

●TUM-2

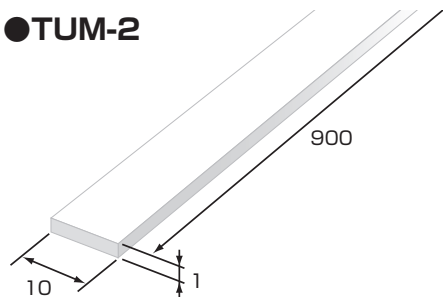

記号板の取り外しについて

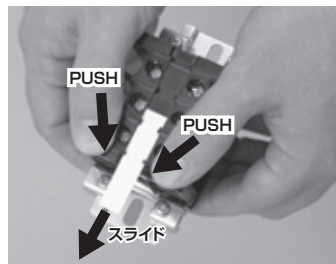

エンドプレートを
指で抑えるだけで、
容易にマークバンドの
着脱が可能です。

レールキャップ

レールキャップについては (D15ページ) をご参照ください。