

仕様変更のお知らせ

製品名	形式名
微小電流スイッチ	BY
	BHY

1. 対象形式

BY
 BHY

2. 変更内容

ユニット内部の接点台のメッキ処理方法変更

[変更前] 電解ニッケルメッキ

[変更後] 無電解ニッケルメッキ

※メッキ処理方法の変更による

製品本体(BY、BHY形)の定格・性能に
変更はございません。

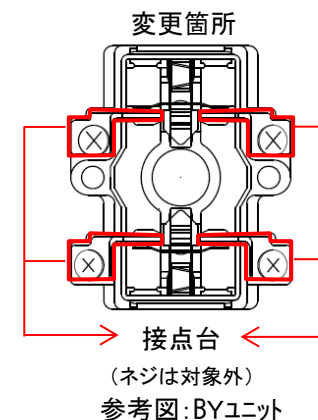

3. 変更理由

接点溶接の作業性向上のため

4. 変更時期

2019年1月生産分より

(在庫部品消化後の自然切替とさせていただきます。)

制御機器の品質保証をすすめる

 不二電機工業株式会社