

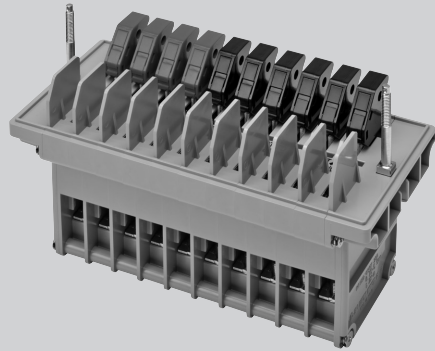

テストスイッチ

# S形

## 高い安全性と接触信頼性を実現した レバー操作型テストスイッチ

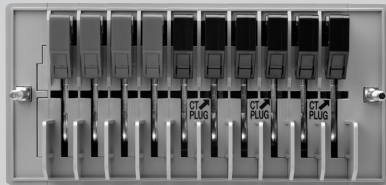

### 特長

#### 海外の主要規格に準拠

海外規格 IEC60947-3 (UL414)に対応しております。

#### 配線脱落防止構造の採用

従来のねじアップ式端子台に配線の脱落を防止する機能を付加。ガイドリブが圧着端子を正しい位置に誘導するため、配線後の確認作業の工程を低減することができます。



#### 汎用クリップによる電圧測定が可能

挿入式のプラグに加え、ワニ口クリップなどの汎用クリップにより、簡単に電圧測定が可能です。

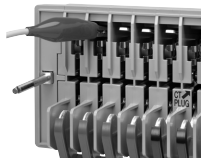

#### 回路開放防止構造

電流回路 (A、AS ユニット) では内部回路が 2 重構造になっており、プラグ挿入時にも内部回路が開放しないため、試験用にプラグを挿入する際に回路の開放を確実に防止することができます。

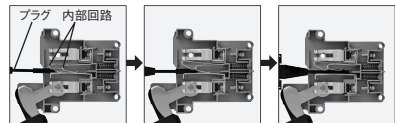

#### ねじアップ端子により配線作業が効率化

ねじ端子にはねじアップ構造を採用し、効率的に配線作業を行うことが可能です。



#### 4点接触による接触信頼性の向上

クリップ端子部はレバー端子と4点で接触する構造になっており、安定した接触を実現しております。

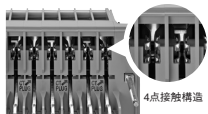

4点接触構造

## 安全構造

STT形は安全性を高めた構造となっております。

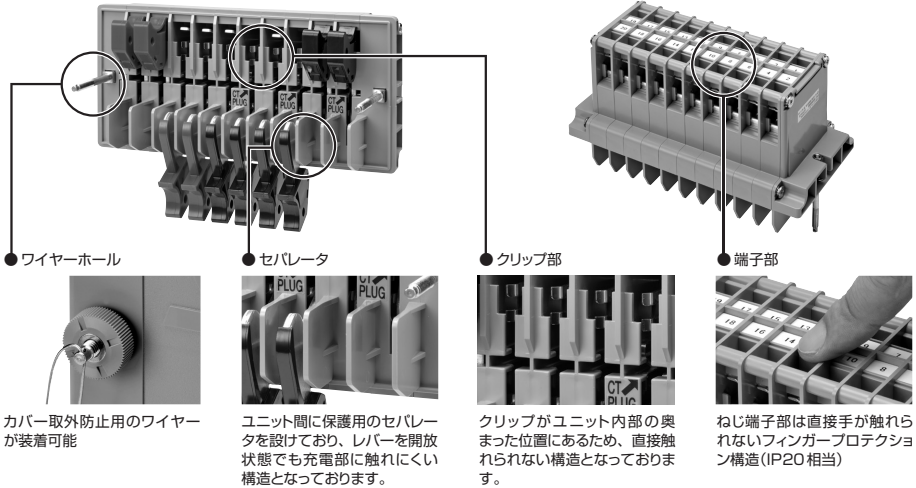

カバー取外防止用のワイヤーが装着可能

ユニット間に保護用のセパレータを設けており、レバーを開放状態でも充電部に触れにくい構造となっております。

クリップがユニット内部の奥まった位置にあるため、直接触れない構造となっております。

ねじ端子部は直接手が触れないフィンガード構造(IP20相当)

## 定格・仕様

準拠規格: IEC60947-3 (UL414) 2020年

| 仕様            |                          | 形式                                 | STT形  |
|---------------|--------------------------|------------------------------------|---|
| 定格            | 定格絶縁電圧 (Ui)              |                                    | 690V<br>AS ユニット間 (閉状態) 250V   |
|               | 定格インパルス耐電圧 (Uimp)        |                                    | ± 6kV<br>AS ユニット間 (閉状態) ± 2.5kV                                     |
|               | 定格通電電流 (慣例的自由空気熱電流: Ith) |                                    | 30A   |
|               | 定格投入容量および定格遮断容量          |                                    | AC 262.5V (COS φ = 0.95) AC 0.15A<br>DC 262.5V (L/R = 1ms) DC 0.15A |
|               | 定格短時間耐電流 (Icw)           |                                    | AC 360A (COS φ = 1) - 1sec  |
|               | 定格短絡投入容量 (Icm)           |                                    | AC 300V 100A (Peak) - 50msec (COS φ = 0.7)                          |
|               | 定格使用電圧 (Ue)              |                                    | 250V  |
|               | 定格使用電流 (Ie)              |                                    | 0.1A  |
|               | 使用負荷種別                   |                                    | AC-21B, DC-21B  |
|               | 定格接続容量                   |                                    | 0.75-5.5mm <sup>2</sup> (AWG18-10)                                  |
|               | 端子ねじサイズ                  |                                    | M4 × 10   |
| 標準<br>使用条件    | 標準使用周囲温度                 | 性能保証温度                             | - 5 ~ +40°C (氷結無きこと)  |
|               |                          | 使用可能温度                             | - 25 ~ +70°C (氷結無きこと)   |
|               | 標準および保管中の条件              |                                    | - 40 ~ +85°C (氷結無きこと)   |
|               | 相対湿度                     |                                    | 45 ~ 85%  |
|               | 標高                       |                                    | 2,000m 以下   |
| IEC適合<br>使用条件 | 汚染度                      |                                    | 汚染度3  |
|               | 周囲温度                     |                                    | - 5 ~ +40°C (24時間の平均で35°Cを超えないこと)                                   |
|               | 輸送及び保管中の条件               |                                    | - 25 ~ +55°C (24時間を超えない) 短期間は+70°C以下 / 結露・氷結無きこと                    |
| 湿度            |                          | + 40°Cで50%を超えない (20°C以下では90%までを許容) |   |



テストスイッチ

# S形

## 形式構成

### テストスイッチ

ボール番号 — 1 2 3 4 5 6 7 8 9 10

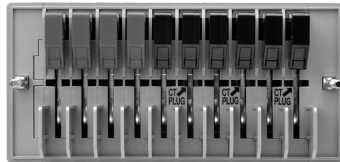

レバー側

STT - N - 10 -

①ユニットタイプ

②レバー色

③カバー色

#### ①ユニットタイプ

##### V 電圧回路用

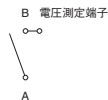

##### A 電流回路用



##### AS 電流回路短絡用(2 ユニット)

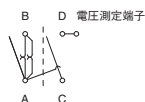

##### C ブランクユニット(内部回路なし)

#### ②レバー色

| コード | 色                  |
|-----|--------------------|
| B   | 黒                  |
| N   | 灰※                 |
| R   | 赤                  |
| O   | 橙※                 |
| L   | 水色                 |
| G   | 緑※                 |
| Y   | 黄                  |
| C   | 茶※                 |
| W   | 白※                 |
| —   | レバーなし<br>(Cユニットのみ) |

※特殊品

#### ③カバー色

| コード  | 色   |
|------|-----|
| (空白) | 灰   |
| C    | 透明※ |

※特殊品

#### ●代表的なユニットタイプ構成(表にない構成も製作可)

| ボール番号<br>(端子番号) | 1<br>(1-2) | 2<br>(3-4) | 3<br>(5-6) | 4<br>(7-8) | 5<br>(9-10) | 6<br>(11-12) | 7<br>(13-14) | 8<br>(15-16) | 9<br>(17-18) | 10<br>(19-20) |
|-----------------|------------|------------|------------|------------|-------------|--------------|--------------|--------------|--------------|---------------|
| VVVVVVVVV       | V          | V          | V          | V          | V           | V            | V            | V            | V            | V             |
| AAAAAAAAA       | A          | A          | A          | A          | A           | A            | A            | A            | A            | A             |
| CVVVVVVVV       | C          | V          | V          | V          | V           | V            | V            | V            | V            | V             |
| VVVVVVASV       | V          | V          | V          | V          | V           | V            | V            |              | AS           | V             |
| VVVVVAASV       | V          | V          | V          | V          | V           | V            | A            |              | AS           | V             |
| VVVVASASV       | V          | V          | V          | V          | V           |              |              |              | AS           | V             |
| VVASVVASV       | V          | V          | V          |            | AS          |              | V            | V            | AS           | V             |
| VASVVVASV       | V          |            | AS         |            | V           | V            | V            |              | AS           | V             |
| ASASVVVVV       |            | AS         |            | AS         | V           | V            | V            | V            | V            | V             |
| VVVASASAV       | V          | V          | V          |            | AS          |              | AS           |              | AS           | V             |
| ASASASASCC      |            | AS         |            | AS         |             | AS           |              | AS           | C            | C             |

### テストプラグ

|       |                |
|-------|----------------|
| STP-V | 電圧回路用(ねじ端子)    |
| STP-A | 電流回路用(ねじ端子)    |
| STP-A | 電圧回路用(クランプ端子)※ |

※特殊品

## 外形およびパネルカット寸法

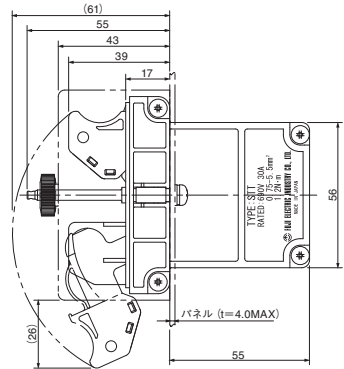
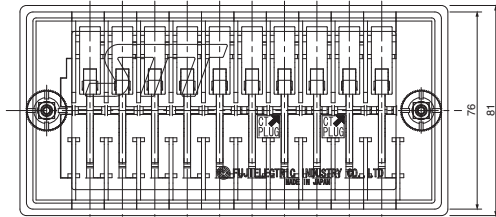
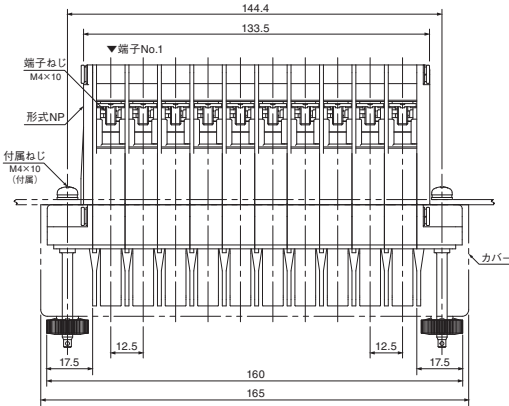

単位: mm

### パネルカット寸法

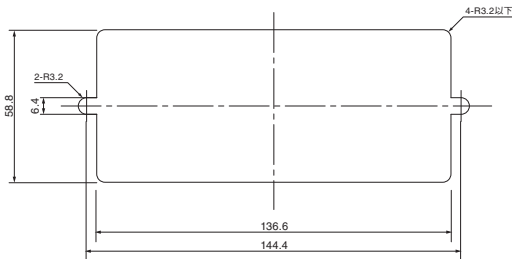

### ねじ端子側

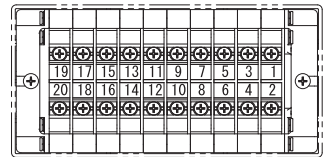



テストスイッチ

# S形

## 回路の種類

### Vユニット (電圧回路用)

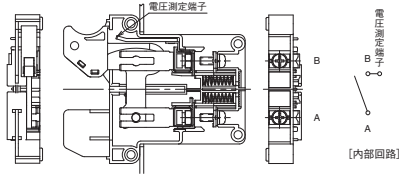

### Aユニット (電流回路用)

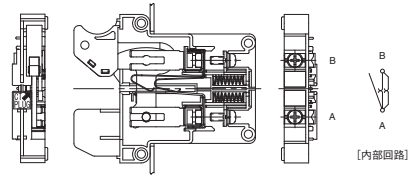

### ASユニット (電流回路短絡用)

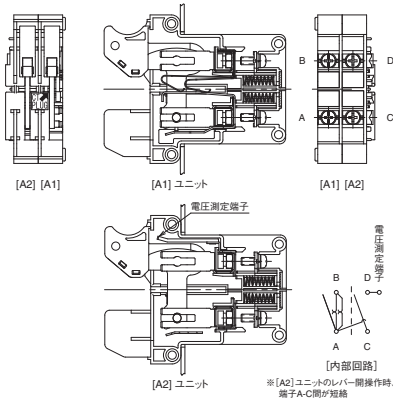

### Cユニット (ブランクユニット)

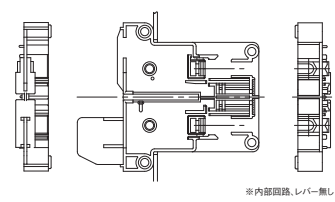

## 代表的な回路

### レバー閉状態

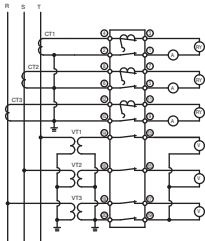

### レバー開放状態

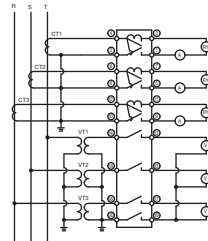

| ボール番号<br>(端子番号) | 1<br>(1-2) | 2<br>(3-4) | 3<br>(5-6) | 4<br>(7-8) | 5<br>(9-10) | 6<br>(11-12) | 7<br>(13-14) | 8<br>(15-16) | 9<br>(17-18) | 10<br>(19-20) |
|-----------------|------------|------------|------------|------------|-------------|--------------|--------------|--------------|--------------|---------------|
| ASASASVVVV      | AS         |            | AS         |            | AS          |              | V            | V            | V            | V             |

## プラグ挿入方法

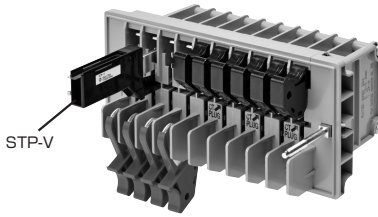

V(電圧)ユニットへ電圧プラグ挿入

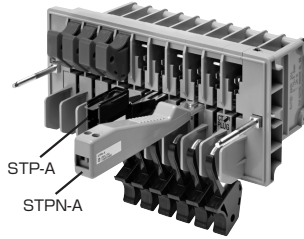

A(電流)ユニットへ電流プラグ挿入

## アクセサリ

### テストプラグ

#### 電圧回路用 (Vユニット用)

(販売単位：10)

##### ●STP-V



ねじ端子

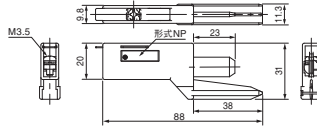

#### 電流回路用 (A・ASユニット用)

(販売単位：10)

##### ●STP-A



ねじ端子

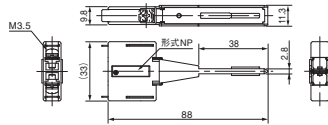

#### 電流回路用 (A・ASユニット用)

(販売単位：10)

##### ●STPN-A



クランプ端子

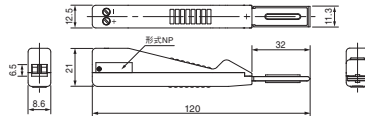

### [参考] 電圧回路用 (10極一括)

##### ●STP10-V

※参考商品につき、  
詳細は営業窓口まで  
お問い合わせください。



### カバー

##### ●STT-CV-N (標準カバー)

※カバーは本体に  
標準添付  
※特殊品として  
クリアカバーも  
ございます

